



# DMG MORI Precision Boring 株式会社

会社案内

CORPORATE PROFILE

# DMG MORI



# 長岡 Quality で 世界を創る



研鑽を積む、こつこつと。

真面目に取り組む、肅々と。

私たちは職人たちの「ものづくり」に対する愛情と熱量で、

世界の「ものづくり」に貢献します。

## DMG MORI



取締役社長 安川 洋

Hiroshi Yasukawa

Top Message.

## 長岡から世界へ—

### 高い品質および進化しつづける製品を送り出し続けます

DMG MORI Precision Boring 株式会社は1938年の設立からものづくりの根底を支える企業として新潟県・長岡市で成長を続けてまいりました。

この長岡という地は伝統工芸や、文化に溢れた街です。また、明治期から急速に鉄工業や金属加工業が発展した街です。

この地の歴史や風土を受け継ぎながら、我々も技術向上に努め、惜しみなく鍛錬を続けています。

私たちが提供している技術および機械は、「マザーマシン（機械を作る機械）」と呼ばれ、一般の方の目に触れる機会は少ないものと思います。

しかし、そんな縁の下の力持ちだからこそ、細やかな進化が問われます。

私たちはその進化を、**80年以上の歴史をかけてお客様と共に続けてまいりました。**

今では日本のみならず、世界へと大きく進出。皆様がお使いの電化製品や自動車、航空機や船舶、スマートフォンなどに活用され、様々なテクノロジーの発展を下支えしております。それらは、**すべてお客様からの声に傾聴し、余すことなく技術発展へと繋げてきた結果と捉えております。**

私たちはこれからも、長岡クオリティに誇りを持ち、この地から世界へ高い品質の進化しつづける製品を送り出して行きます。

KBT-13A

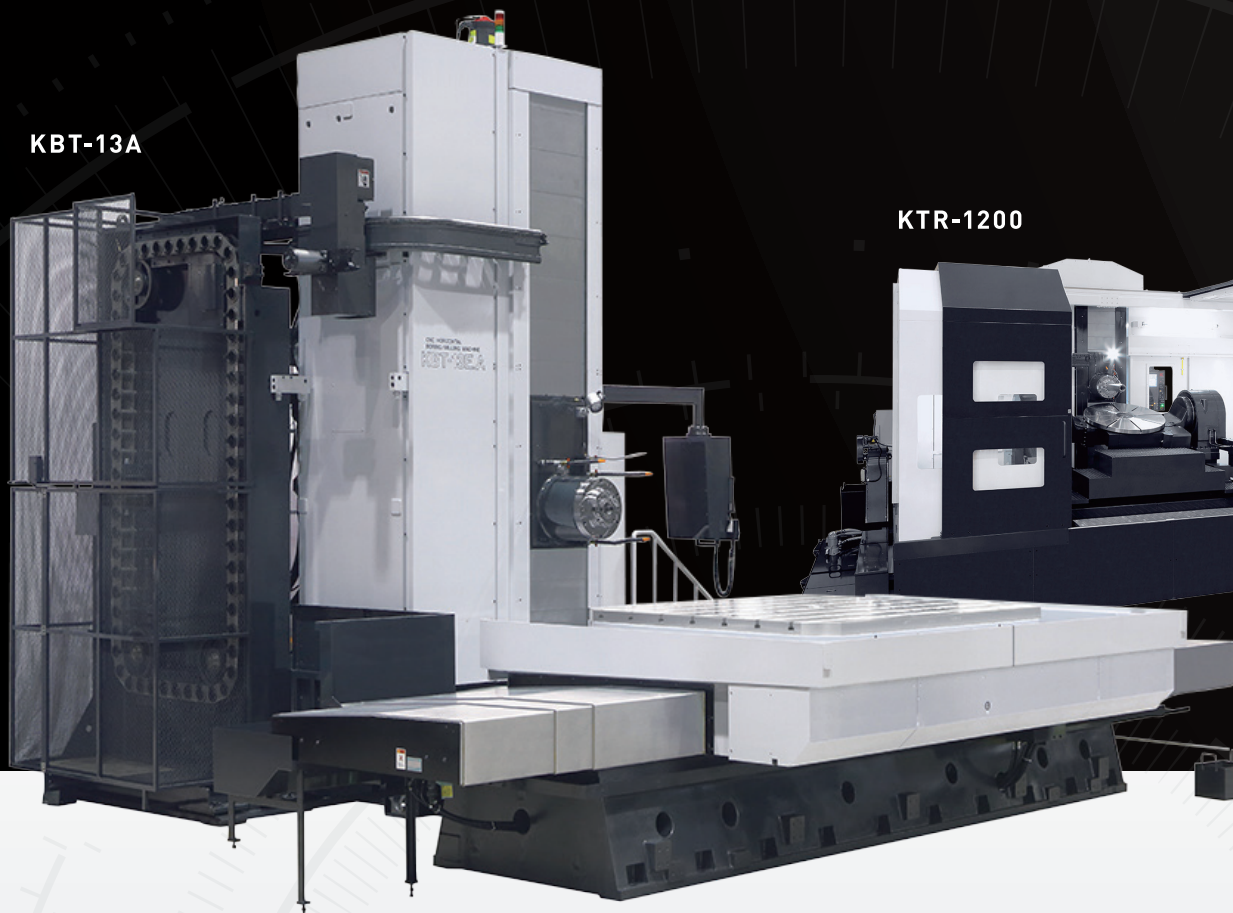

KTR-1200

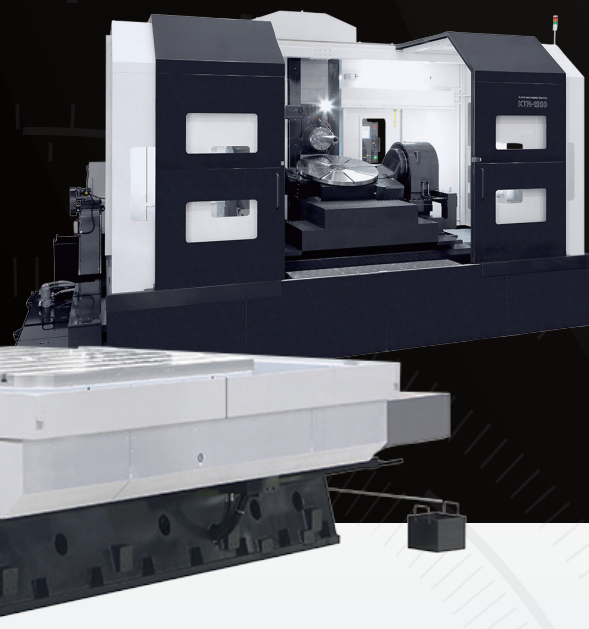

Special Machinery

## 特殊機械

究極の精度と品質

精密さと高剛性を追求し  
辿り着いた精度と品質です

KIPシリーズ 内径精密加工専用機（ワンパスホーニングマシン）

KNCPシリーズ CNCノッチングマシン

- 高精度で、美しく、高剛性
- 様々な現場で培われた卓越した技術でお客様のニーズに応える
- 乗用車部品、造船、医療機器、航空機など幅広い活用が可能



KIPシリーズ



Machine Tools

# 工作機械

こだわりの横中ぐり技術

横中ぐり盤リーディングカンパニーの  
実力で進化を続けています

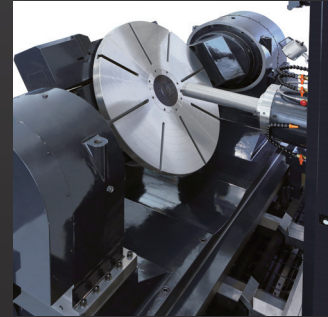
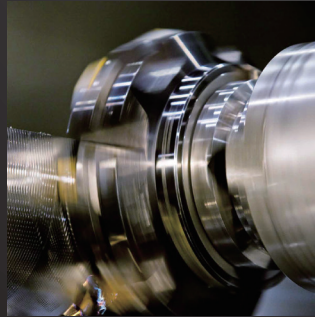

KBT-13EM.A CNC横中ぐりフライス盤

KTR-1200 横形マシニングセンタ

KZM-14R 横形マシニングセンタ

- | 常にお客様のきめ細かなニーズにお応えした豊富なラインナップ
- | 強靭さと高精度を求めて、マシンの隅々にまで行き届いた確かな技術
- | 多くのリピーターからの根強い支持

Solution

# CAD/CAM

豊富な実績と開発力の高さ

豊富な設計・製造実績が  
生んだ使いやすさです

ESTIMATE 金型/加工見積システム

MYPAC CADシステム

MYPAC SUPER CAMシステム

- | 工作機械をも製造するマザーマシンの原点
- | 基本モジュール開発から多様なオプションまで一貫して社内開発
- | 2次元・3次元のあらゆる場面に対応。製造現場を設計段階から支援

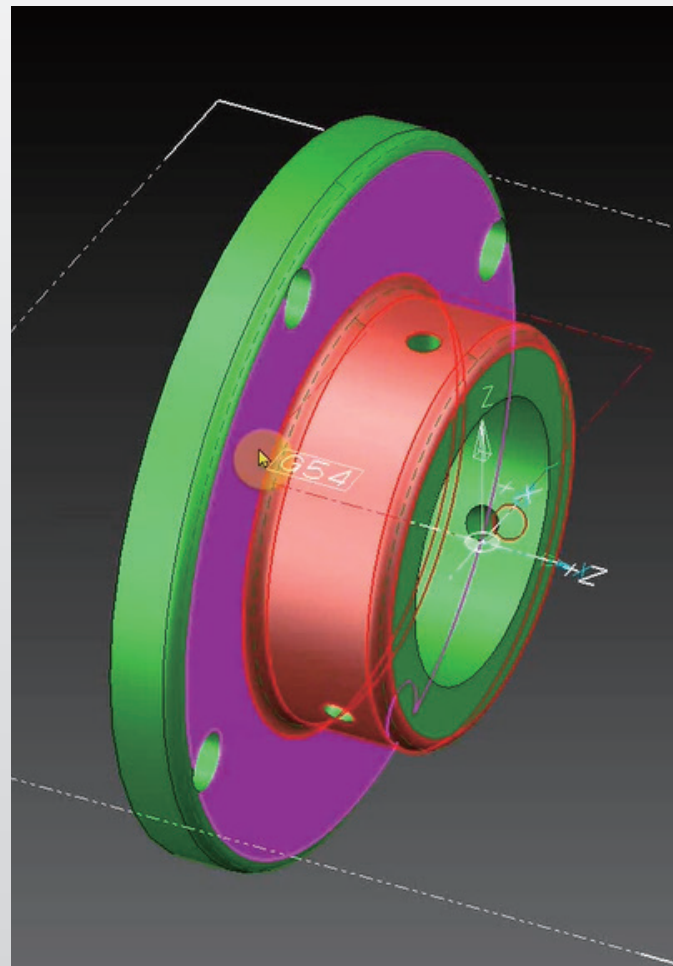
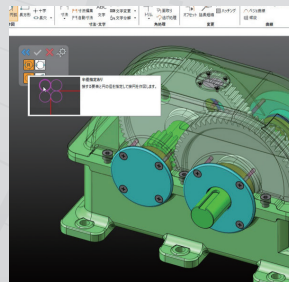
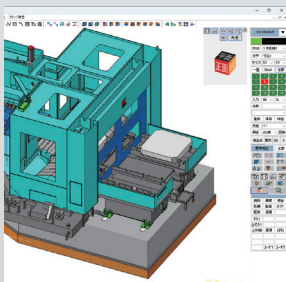

MYPAC CADシステム

# 『創ることへの信念』

これまで、お客様の声に応えるため、よりよい製品を創り続けてきました。



# 『想いを届けることへの信念』

これからも、お客様へ想いを届けるために、ひたむきに創り続けます。

1

## 開発・設計

高剛性・高精度の追求は開発・設計の段階から。これまで積み重ねてきたノウハウや解析技術を元に、デザイン・機能美にもこだわっています。

## 機械加工

2

自分たちの技術力に自信があるからこそ、自社の機械で機械加工をすることも。1つ1つの加工を丁寧に仕上げていきます。

3

## すり合わせ

機械加工で出しきれない精度を出すために、職人による手仕上げを施します。高精度を実現するために必要不可欠な技術工程です。

## 組み立て

4

弊社のものづくり技術の伝承は、社内一貫体制で組立を行うからこそ。長岡の土地に根付くものづくりへのこだわりは組立工程にも根付いています。

5

## 検査・出荷

高精度のために品質基準を設け、各工程で検査を実施しています。最終的な検査はお客様とも実施し、長岡Qualityに満足してもらえるよう出荷までサポートします。

## 販売・アフターフォロー

6

「お客様に長く製品を使ってもらいたい。」そんな思いがあるからこそ、販売、アフターフォローも充実した社内体制を整えています。

# 『ものづくりへの心くばり』

「これまでマザーマシンを開発・設計してきたからこそ、後工程にも心を配りたい。」  
 そんな想いで、お客様の実務、ニーズに合わせたCAD/CAMを展開しています。

## お客様の声

Customer's Voice

CAD を使う業務が増えてきたが、  
 難しすぎて自分たちではとても扱えない・・・。

### そんなお悩みには 次世代操作系CADソフトウェア 「Predeus」をご提案

CAD初心者でも簡単に使えるように、  
 分かりやすさと操作性を徹底して追求した  
 次世代型のCADソフトウェア

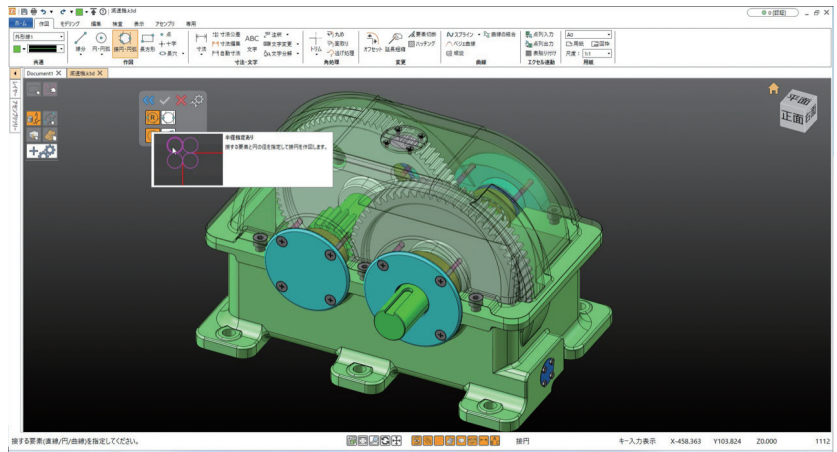

常にマウス近辺で操作メッセージを表示する「マウスナビ」で、初心者でも次の操作が簡単にわかります。

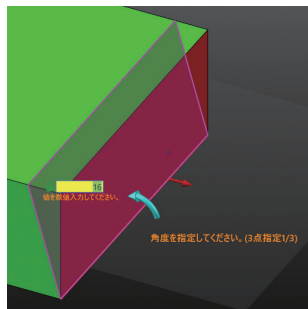

コマンドの説明を画像や動画で分かりやすく説明する「ツールチップ」で、コマンド内容もすぐに理解できます。



そのほかご要望があれば、ご相談ください。

見積業務がしたい

加工工程を共有化したい

金型設計を改善したい

など



## Network

弊社の工作機械は日本に加え、アメリカ、欧州、アジアと世界中に多数の納入実績があり、世界のものづくりを支えています。世界中から支持され、一度導入いただいたお客様から2台目、3台目のリクエストが多く、高い信頼をいただいています。

### 国内拠点

Domestic bases

#### 本社・工場

〒940-8603 新潟県長岡市城岡1丁目2番1号 TEL 0258-35-3040 FAX 0258-35-6249

#### 営業本部

〒135-0052 東京都江東区潮見2丁目3番23号 DMG森精機株式会社東京グローバルヘッドクォーター内3階

#### 大阪営業部

〒550-0013 大阪府大阪市西区新町1丁目13番3号 四ツ橋KFビル4階 (DMG森精機セールスアンドサービス株式会社 大阪テクニカルセンタ内)

#### 名古屋営業所

〒450-0002 愛知県名古屋市中村区名駅2丁目35番16号 DMG森精機セールスアンドサービス株式会社内6階

#### 福山営業所

〒721-0963 広島県福山市南手城町1丁目7番10号 プリムローズU1階 TEL 084-920-1114 FAX 084-920-1164

#### 長岡営業所

〒940-8603 新潟県長岡市城岡1丁目2番1号 TEL 0258-35-3040 FAX 0258-35-6249

### 海外拠点

Overseas bases

#### シカゴ営業所

2400 Huntington Blvd. Hoffman Estates, IL 60192 TEL +1-847-228-0340

#### 上海営業所

No.178 West YinDu Road, Songjiang District, Shanghai 201612, China TEL +86-21-6237-0777

### 海外納入実績

Delivery record

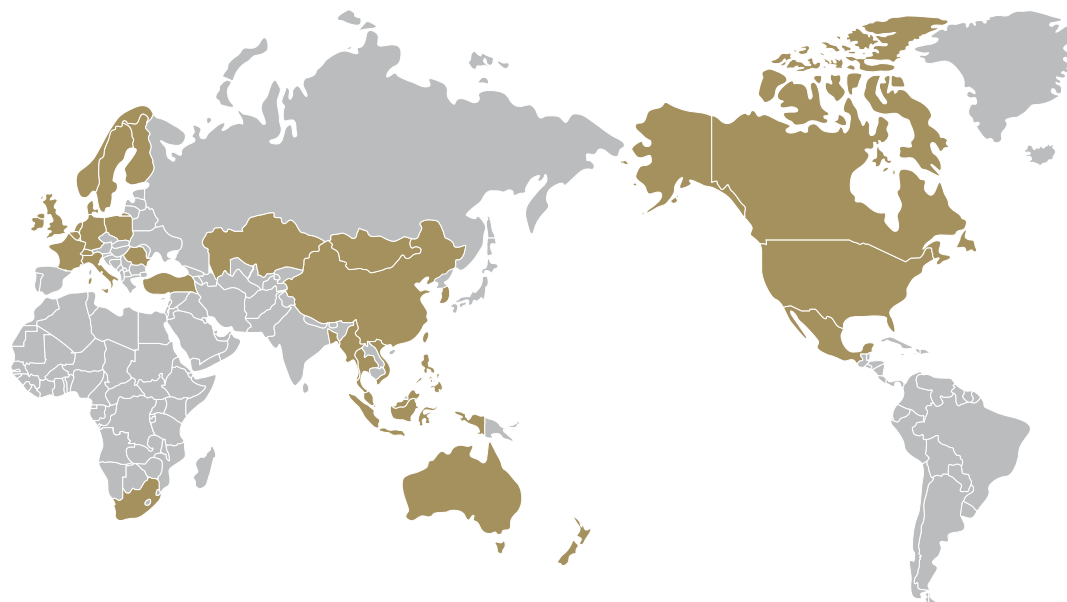

世界中のものづくりを支えます。  
海外への納入やアフターフォローもお任せください。

# Company History



- 2024年(令和6年) DMG MORI Precision Boring 株式会社に社名変更
- 2024年(令和6年) 株式譲渡によりDMG森精機株式会社(80%)、DMG MORI Europe Holding GmbH(20%)へ株主変更
- 2023年(令和5年) HMC+110 横形マシニングセンタ+プラスを開発
- 2021年(令和3年) KTR-1200 6軸マシニングセンタを開発
- 2021年(令和3年) 東京支社移転(東京都中央区日本橋室町)
- 2018年(平成30年) KZM-14R 横形マシニングセンタを開発
- 2017年(平成29年) KBM-11EM/11SX/11S CNC横中ぐりフライス盤を開発
- 2014年(平成26年) 東京支社移転(東京都千代田区神田司町)
- 2011年(平成23年) 台湾倉敷機械股份有限公司 組立工場完成 生産開始
- 2010年(平成22年) 台湾現地法人 台湾倉敷機械股份有限公司を設立
- 2007年(平成19年) 大型組立工場増設(第8工場)
- 2005年(平成17年) 福山営業所を開設 中国現地法人 上海仓机商贸有限公司を設立
- 2001年(平成13年) KBT-15MAX 大型横中ぐりフライス盤を開発
- 2000年(平成12年) KIPシリーズ (KIP-25/50、300)を開発
- 1999年(平成11年) ISO9001取得
- 1998年(平成10年) 3次元 MYPAC CAD/CAMシステムを開発
- 1997年(平成9年) KGD-20BCDX ガンドリルマシンを開発
- 1996年(平成8年) KBT-11W.A/13.A CNC横中ぐりフライス盤を開発
- 1994年(平成6年) KBM-11.A CNC横中ぐりフライス盤を開発
- 1992年(平成4年) 機械工場FMSラインを設置
- 1991年(平成3年) CNCノッチングマシンを開発
- 1990年(平成2年) テクノセンター完成 KBT-DXシリーズ 横中ぐりフライス盤を開発  
KBT-DXシリーズ 横中ぐりフライス盤を開発
- 1985年(昭和60年) 組立工場増設(第5工場)
- 1984年(昭和59年) MYPAC CAD/CAMシステムを開発
- 1983年(昭和58年) CMN-5B CNC複合フライス盤を開発
- 1981年(昭和56年) KURAKI AMERICA CORPORATIONを設立
- 1968年(昭和43年) KBT-602 横中ぐり盤、KBT-1001 横中ぐり盤、スリッターラインを開発
- 1964年(昭和39年) CM-5 複合フライス盤を開発
- 1961年(昭和36年) DAO-70T 横中ぐり盤を開発
- 1951年(昭和26年) 倉敷機械株式会社に改称
- 1949年(昭和24年) 倉敷機械工業株式会社を設立
- 1944年(昭和19年) 倉敷紡績株式会社 北越製作所となる(出資:倉敷紡績株式会社)
- 1938年(昭和13年) 工作機械の製造を目的とし、日本重工業株式会社を設立



商号	DMG MORI Precision Boring 株式会社
本社・工場所在地	〒940-8603 新潟県長岡市城岡1丁目2番1号
TEL	0258-35-3040(代表)
FAX	0258-35-6249
URL	<a href="https://www.dmgmori-pb.co.jp/">https://www.dmgmori-pb.co.jp/</a>
事業内容	工作機械及び特殊機械の製造・販売・アフターサービス CAD/CAMシステムの開発・販売・アフターサービス
資本金	9,000万円
代表者名	取締役社長 安川 洋
株主	DMG森精機株式会社(80%) DMG MORI Europe Holding GmbH(20%)

## SDGs

DMG MORI Precision Boring 株式会社は、企業活動を通じたSDGs達成への貢献を目指しています。

- 高効率工作機械の製造販売による環境負荷の低減
- エネルギー使用の合理化推進
- ダイバーシティ・インクルージョンの推進
- 安心して働きやすい職場環境の実現



**DMG MORI Precision Boring 株式会社**

〒940-8603 新潟県長岡市城岡1丁目2番1号

TEL 0258-35-3040 FAX 0258-35-6249

**DMG MORI**